

תכנית מס' 308-0940312
 שינוי בהוראות בניה
 קפה טיצ'ר
 גוש 10074 חלקה 266 בפה"כ

נספח תנועה

איחוד וחלוקה	סמכות ראשית	אופי התכנית
-	ועדה מחוזית	תכנית שניתן מכוחה להוציא היתרים

מחזור: **זיפה**
 מרחב תכנון מקומי: **פרדס חנה**
 רשות מקומית: **פרדס חנה**
 שטח התכנית: **1027 מ"ר**
 קנה מידה: **1:250**

גושים וחלקות בתכנית:

סוג חנוש	חלקות בשלמותן	חלקי חלקות
10074	266	

תאריך: 17/01/2023

שם:	אורי יניב טלמון
מסמך:	אלמנטורי 16 פרדס חנה כרכור
תאריך:	052-9574030
דואר:	yprvitalnon@gmail.com

עורך התכנית

טבלת מאזן חניה
 עבור רכב פרטי

שטח פרקע	מסד/כמות	תקן חניה לרכב פרטי	כמות חניה	כמות חניה	כמות חניה
מגורים	8 יחיד	1.5:1	12	12	12
מסחר ומשרדים	285 מ"ר	1:50	6	6	6
נכים			1	1	1
סחיכ			19	19	19

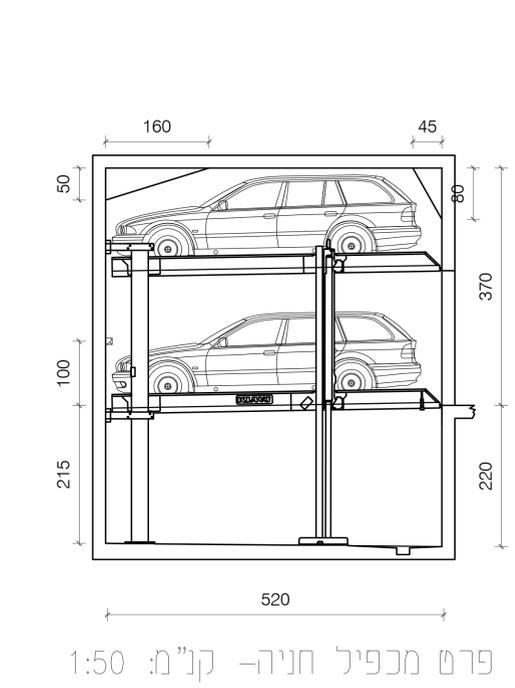

1476\2012

גובה לצפה 65.22
 64.93

גובה לצפה 64.58