

**טבלאת חישוב תוספות הבניה המוצעת במגרשים שבתחום התכנית**

מספר תא שטח	שטח חתא במ"ר	תוספת שטח בניה ליחיד	סה"כ תוספת שטח בניה עד 100% מהשטח הכולל המותר
S231X4 =	74.00	S231 18.50	231
S232X4 =	92.00	S232 23.00	232
S233X4 =	77.00	S233 19.25	233
243.00		סה"כ תוספת שטח בניה בתחום התכנית	

**תבניות בניה בתאי השטח**

<b>S231</b>	5.60 * 3.30 = 18.50	<b>231</b>
<b>S232</b>	6.13 * 3.75 = 23.00	<b>232</b>
<b>S233</b>	4.375 * 4.40 = 19.25	<b>233</b>

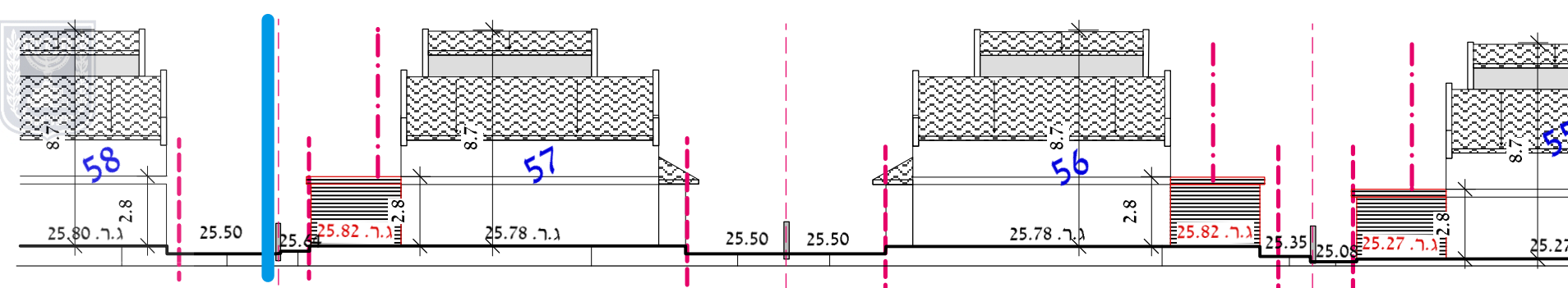
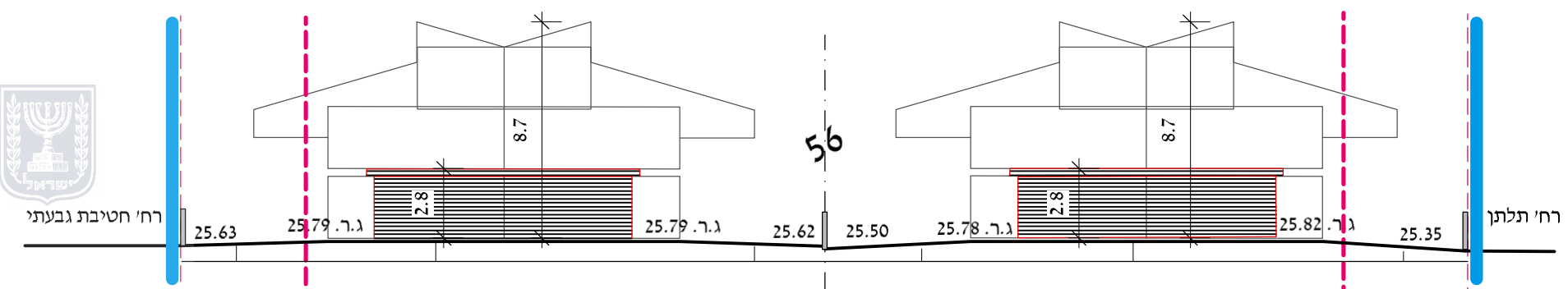

# מצב מוצע

קני"מ 1:250

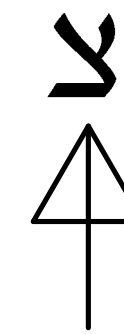

## מקרא מצב מוצע

- גבול התכנית
- גבול גוש
- מספר גוש
- גבול חלקה
- מספר תא שטח
- זכות מעבר
- מבנה קיים
- בניה קיימת לאישור
- טיפוס בניה מוצעת ומספרה
- קו בניין עילי
- קו בניין
- מספר הדרך
- קו בניין
- רוחב הדרך
- חניות מאושרות

תכנית מס' 404-0574632

שינויים ברחוב תלתן ביבנה

תכנית מפורטת

תשריט בינוי

איוור וחלקה	סמכות ראשית	היתרים או הרשאות
ללא איוור וחלקה	ועדה מקומית	תכנית שטחית ניתן ליוצאי היתרים או הרשאות

מחוז: מרכז  
נפה: רחובות  
מרחב תכנון מקומי: יבנה  
רשות מקומית: יבנה  
מקום התכנית: יבנה  
שטח התכנית: 3.251 דונם  
קנה מידה: 1:250

גושים וחלקות בתכנית:

גוש	סוג הגוש	חלקות בשלמותן	חלקי חלקות
5376	מוסדר	55-57	

חותמות מוסד התכנון:

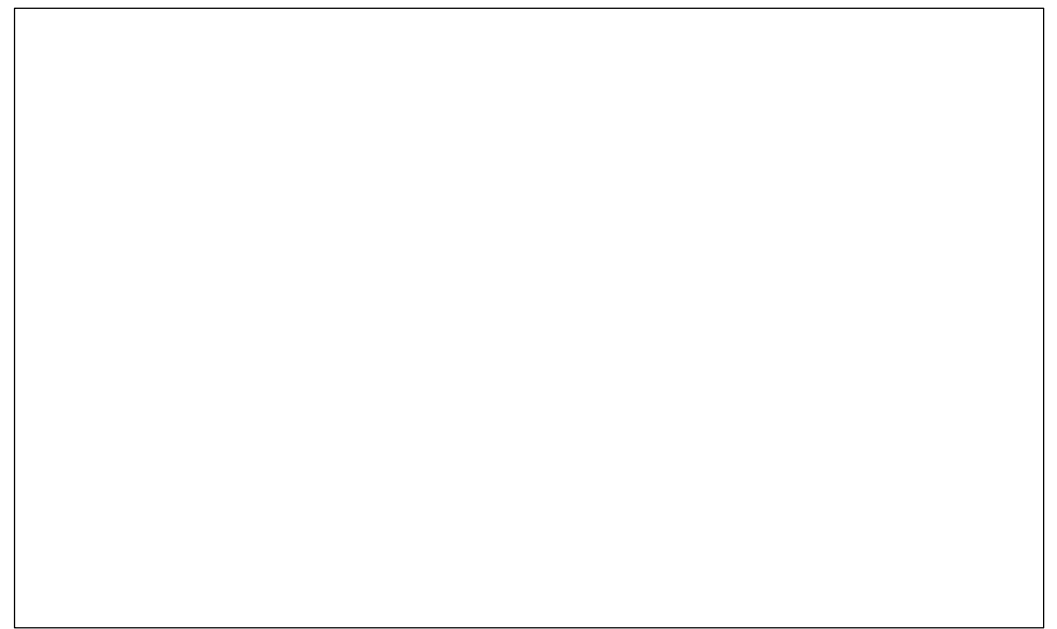

שמות וחתימות:

שם:	שם:	ת.ד.:	התמחה:
אלהו קליין	אלהו קליין	9986480	תכנון
רח' תלתן 84 יבנה 8155674	רח' תלתן 84 יבנה 8155674	51663425	תכנון
מזדאיל: mazula70@gmail.com	מזדאיל: mazula70@gmail.com	51817245	תכנון
פיקס: 052-4834689	פיקס: 052-4834689	55553531	תכנון

שם:	שם:	ת.ד.:	התמחה:
אלהו קליין	אלהו קליין	53284204	תכנון
רח' תלתן 84 יבנה 8155674	רח' תלתן 84 יבנה 8155674	55347926	תכנון
מזדאיל: mazula70@gmail.com	מזדאיל: mazula70@gmail.com	55986566	תכנון
פיקס: 052-4834689	פיקס: 052-4834689	56722770	תכנון

שם:	שם:	ת.ד.:	התמחה:
אלהו קליין	אלהו קליין	42869933	תכנון
רח' תלתן 84 יבנה 8155674	רח' תלתן 84 יבנה 8155674	41491994	תכנון

(ז) הרישום הלאה מפורטת בהוראות התכנית/בהודעה שפורסמה בעיתון וברשומות

שם:	שם:	ת.ד.:	התמחה:
עפר נצר - אדריכלות, מ.ר. 39922	עפר נצר - אדריכלות, מ.ר. 39922	70700	תכנון
תורן 20 גדרה, 08-8596383	תורן 20 גדרה, 08-8596383	08-8596383	תכנון
מזדאיל: netzer@012.net.il	מזדאיל: netzer@012.net.il		תכנון

גוש 5959 קנה מידה 1:250