



אזור יהודה ושומרון
מועצת תכנון עליונה
מרחב תכנון מקומי מעלה אדומים

תקנון

תכנית מפורטת מס' 420/1/1/ 20
שינוי לתכנית מפורטת מס' 420/1/1

יוזם ומגיש התכנית: עיריית מעלה אדומים
טל': 5418860
פקס: 5418899

עורך התכנית: עיריית מעלה אדומים

בעל הקרקע: הממונה על הרכוש הממשלתי והנטוש

תאריך: ינואר 2001

מרחב תכנון מקומי מעלה אדומים

תכנית מפורטת מס' 420/1/1/20
שינוי לתוכנית מפורטת מס' 420/1/1

1. שם התכנית: תכנית זו תקרא תכנית מפורטת מס' 420/1/1/20 שינוי לתכנית מפורטת מס' 420/1/1.
2. מסמכי התכנית: התכנית כוללת 4 דפי הוראות בכתב (להלן "התקנון").
3. מיקום התכנית: מעלה אדומים, בנה ביתך, שלב ב' מגרשים 36, 37, 38 חלקות מס' 73-128, מגרשים דו משפחתיים, רחוב המיצדים 3-113 השטח שבין קואורדינטות אורך 178700 179100 (ממזרח למערב) וקואורדינטות רוחב 131700 - 132200 (מצפון לדרום). גוש 6 חלקה ד'הר אבו ימין באדמות הכפר אל עזריה.
4. מטרת התכנית: קביעת הוראות לבניית פרגולה מקורה ברעפים במרפסות הפונות למדרון בחזית אחורית.
5. כפיפות התכנית: על תכנית זו תלות ההוראות הבאות:
 - א. תכנית המתאר של מעלה אדומים מס' 420
 - ב. תכנית מפורטת מס' 420/1/1
 - ג. תכנית מפורטת מס' 420/1/1/20 זו.במקרה של סתירה, הוראות תכנית זו הן הקובעות.
6. הוראות התכנית: הוראותיה של התכנית מצטרפות מכל האמור ומכל המצויין בכל אחד ממסמכיה, במידה ואינן עולות בקנה אחד, חלות בכל מקרה, ההוראות המגבילות יותר.
7. אזור מגורים 6:
 - א. באזור מגורים 6, מגרשים מס' 36, 37, 38 ברח' המיצדים 3-113 יותר קירוי המרפסות הקיימות בקומה א' בחזית אחורית בפונה למדרון בפרגולות מקורות ברעפים.
 - ב. לא תינתן אפשרות לסגירת מרפסות אלו בשום אופן שהוא.
 - ג. שטח הקירוי לא יכלל בסה"כ אחוזי הבנייה המותרים.
 - ד. הביצוע ייעשה עפ"י פרט המצורף לתקנון תכנית זו.
8. היתר בנייה: בקשה למתן היתר לביצוע קירוי המרפסות ניתן להגיש לדיון בועדה המקומית בתיק רישוי אחד עבור יח"ד אחת או שתיים. לאחר הדיון בבקשה ואישורה, ייתן היתר בניה.
9. החזר הוצאות תכנון: מעבר לאגרות הבנייה התקפות במועד מתן היתרי בנייה ישלם כל מבקש את הסכום 100 ש"ח (ליחידת דיור אחת) כהחזר הוצאות תכנון של תכנית זו. הסכום הנ"ל צמוד למדד המחירים לצרכן לחודש ינואר 2001.
10. היטל השבחה: ישולם על-פי חוק.

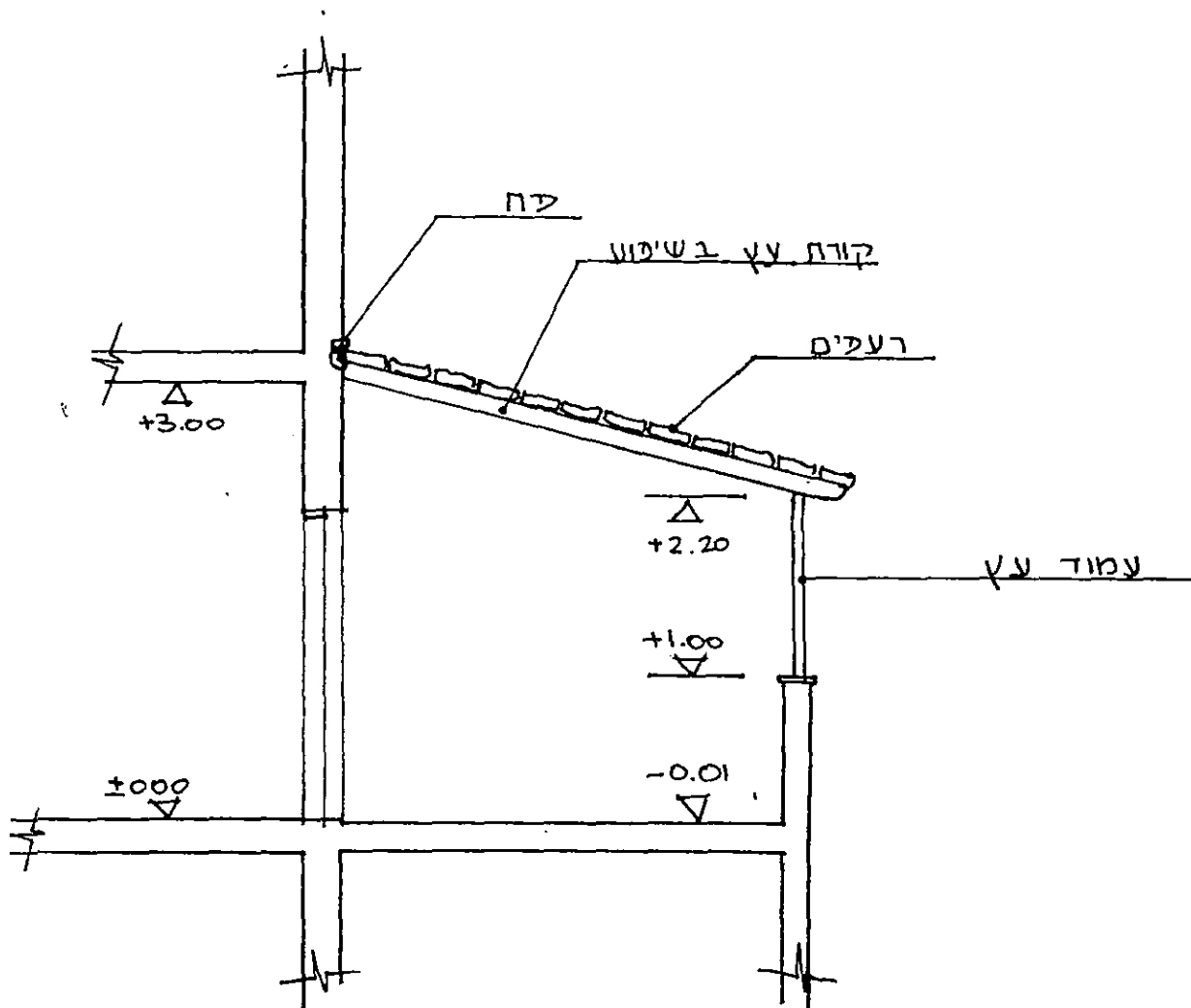

פרט פדגולה מעץ

מקורה בדעפים

ק.מ.: 1:50



חתימות:

יזם ומגיש התכנית:

עיריית מעלה אדומים

אדריכל גדי ברנדס
מהנדס הועדה לתכנון ובניה
מעלה אדומים
רשיון מס' 19495

עורך התכנית:

עיריית מעלה אדומים טל': 5418860 פקס: 5418899

בעל הקרקע

הממונה על הרכוש הממשלתי והנטוש

הצהרה:

אני מצהיר בזאת על נכונות הפרטים בתקנון תכנית זו.

אדריכל גדי ברנדס
מהנדס הועדה לתכנון ובניה
מעלה אדומים
רשיון מס' 19495
חתימה

אדריכל

תפקיד

ינואר 2001

תאריך

מס' 2
מחיר קנייה 2
4/20/11

החלפה
10/11/16 8/6

7/1/14

